



MODÈLE : ITRR-501

Console de musique dans meuble en bois  
équipée d'un lecteur-enregistreur de CD

#### MANUEL DE L'UTILISATEUR

Consignes de sécurité importantes .....	2
Vue d'ensemble du produit .....	4
Installation / Fonctionnement de base .....	6
Télécommande .....	7
Écoute d'un disque vinyle .....	8
Écoute d'un CD .....	9
Écoute de la radio .....	11
Écoute d'un appareil audio externe (AUX IN) .....	12
Écoute d'une cassette .....	12
Enregistrement d'un CD-R / CD-RW.....	12
Entretien / manipulation adéquate .....	16
Caractéristiques techniques .....	18
Guide de dépannage .....	19



L'éclair à pointe de flèche à l'intérieur d'un triangle équilatéral est prévu pour alerter l'utilisateur de la présence d'une « tension dangereuse » non isolée à l'intérieur de l'enveloppe du produit, tension d'une grandeur telle qu'elle constitue un risque d'électrocution.



MISE EN GARDE : AFIN DE PRÉVENIR LE RISQUE D'ÉLECTROCUTION, N'ÔTEZ PAS LE COUVERCLE (NI L'ARRIÈRE).  
AUCUNE PIÈCE RÉPARABLE PAR L'UTILISATEUR À L'INTÉRIEUR.  
FAITES APPEL À UN RÉPARATEUR QUALIFIÉ.



Le point d'exclamation à l'intérieur d'un triangle équilatéral est prévu pour alerter l'utilisateur de la présence d'instructions relatives à l'emploi et l'entretien (et réparation) dans la documentation livrée avec le produit.

**MISE EN GARDE** : Afin de réduire le risque d'incendie ou d'électrocution, n'exposez pas cet appareil à la pluie ou l'humidité.

**AVERTISSEMENT** : Afin de prévenir l'électrocution, n'insérez la fiche (polarisée) de ce cordon dans la prise d'une rallonge ou dans toute autre prise que si ses broches rentrent à fond et ne sont pas exposées.

**AVERTISSEMENT** : Radiation laser invisible en cas d'ouverture ou de défectuosité ou violation du dispositif de verrouillage. Évitez l'exposition directe au rayon laser.

**LE PRODUIT EST CONFORMÉ À LA RÈGLE DHHS 21 CFR SOUS-CHAPITRE J EN VIGUEUR À LA DATE DE FABRICATION.**

### Consignes de sécurité importantes

Lisez ces instructions.

1. Conservez ces instructions.
2. Tenez compte des avertissements.
3. Observez toutes les instructions.
4. N'utilisez pas cet appareil à proximité de l'eau. Il ne doit pas être exposé à l'égouttement ni aux éclaboussures, ni recevoir des objets remplis de liquide, par exemple un vase.
5. Nettoyez seulement à l'aide d'un linge sec.
6. Ne bloquez pas les ouvertures de ventilation. Installez le produit conformément aux instructions du fabricant. L'appareil ne doit pas être situé sur un lit, un sofa, une carpelette ou une surface similaire qui risque de bloquer les ouvertures de ventilation. Il ne doit pas être placé dans une enceinte encastrée telle qu'une bibliothèque ou une armoire qui peut gêner la circulation d'air à travers les ouvertures de ventilation. Ces ouvertures ne doivent jamais être recouvertes d'objets tels que journal, nappe, rideaux, etc. susceptibles de nuire à la circulation d'air.
7. N'installez pas l'appareil à proximité de sources de chaleurs telles que radiateur, registre, poêle ni d'autres appareils (amplificateurs compris) qui génèrent de la chaleur. Une exposition prolongée à des températures supérieures à 170 degrés Fahrenheit (77 °C), par exemple à l'intérieur d'un véhicule une journée chaude d'été, peut endommager le produit.
8. Aucune flamme nue telle qu'une chandelle allumée ne doit se trouver près de l'appareil.
9. Ne contrecarrez pas le dispositif de sécurité d'une fiche polarisée ou de terre. Une fiche polarisée est dotée de deux broches dont l'une est plus large. Une fiche de terre est constituée de trois broches, la troisième servant à la mise à la terre. La broche plus large de la fiche polarisée ou la troisième broche de la fiche de terre assure votre sécurité. Si la fiche fournie ne rentre pas à fond dans la prise, consultez un électricien qui verra à remplacer votre prise désuète.



10. Protégez votre cordon électrique de façon à ce qu'il ne soit pas piétiné ni coincé, en particulier à l'endroit des fiches, des prises murales et du point de sortie de l'appareil.

11. N'installez pas l'appareil à un emplacement qui gêne l'accès à la fiche du cordon. Le débranchement de cette fiche est la seule manière de couper totalement le courant au produit et elle doit être accessible en tout temps.

**La fiche principale est utilisée comme dispositif de débranchement. Le dispositif de débranchement doit rester accessible.**

12. Source d'alimentation électrique – Utilisez uniquement une alimentation électrique du type spécifié dans le mode d'emploi ou inscrit sur l'appareil. Si une alimentation électrique distincte est fournie avec cet appareil, ne lui substituez aucune autre source d'alimentation, utilisez seulement celle qui est fournie par le fabricant.

13. Débranchez cet appareil durant les orages électriques ou en période prolongée d'inutilisation.

14. En cas de période prolongée d'inutilisation, les piles doivent être retirées de l'appareil si celui en contient.

15. Faites appel à du personnel qualifié pour toute réparation dès que l'appareil est endommagé d'une quelconque façon : le cordon électrique ou sa fiche sont abîmés, du liquide ou un objet a pénétré dans l'appareil, ce dernier a été exposé à la pluie ou l'humidité, ne fonctionne pas normalement ou a été échappé.

16. Dans le cas d'un produit alimenté par piles, veuillez mettre celles-ci au rebut en respectant l'environnement conformément à la réglementation locale en vigueur.

**AVERTISSEMENT DE LA FCC :** Toute modification à cet appareil qui n'est pas expressément approuvée par la partie responsable de sa conformité pourrait annuler le droit d'usage de cet appareil.

**REMARQUE :** Cet appareil a été testé et jugé conforme aux limites de classe B pour les appareils numériques en vertu de la Partie 15 des règles de la FCC. Ces limites visent à procurer une protection raisonnable contre le brouillage nuisible dans une installation résidentielle. Cet appareil génère, utilise et peut diffuser de l'énergie des fréquences radio et, s'il n'est pas installé et utilisé conformément à ces instructions, peut causer un brouillage nuisible pour la réception radio ou télévisuelle. Si cet appareil cause un brouillage nuisible, ce qui peut se vérifier en éteignant puis rallumant l'appareil, l'utilisateur peut tenter d'y remédier par l'une des mesures suivantes :

- Réorienter ou repositionner l'antenne de réception.
- Déplacer l'émetteur à un autre emplacement.
- Augmenter la distance entre l'appareil et le récepteur.
- Brancher l'appareil dans une prise d'un circuit différent de celui auquel est branché le récepteur.
- Consulter le revendeur ou un technicien spécialisé en radio-télévision pour obtenir de l'aide.
- Si vous ne pouvez pas éliminer le brouillage, la FCC exige que vous cessiez l'usage du produit.

## ACCESSOIRES INCLUS

- 1 TÉLÉCOMMANDE
- 1 CÂBLE AUX 3,5 MM À 3,5 MM
- 1 CÂBLE AUX RCA À 3,5 MM
- 1 MANUEL D'INSTRUCTIONS
- 1 GARANTIE (ARRIÈRE DU MANUEL)
- 1 ADAPTATEUR POUR 45 TOURS

## Vue d'ensemble du produit

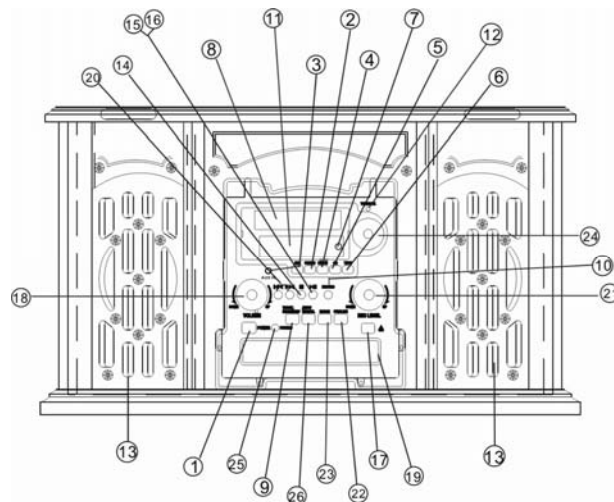

1. « **POWER** » Enfoncez pour allumer ou éteindre l'appareil.
2. « **PHONO** » Enfoncez pour faire jouer un disque vinyle.
3. « **AUX** » et « **AUX In Jack** » Enfoncez « **AUX** » pour écouter une source externe connectée à la prise « **AUX In Jack** ».
4. « **FM/AM** » Enfoncez pour écouter la radio. Enfoncez une nouvelle fois pour basculer entre les modes AM et FM.
5. « **CD** » Enfoncez pour écouter un CD.
6. « **TAPE** » Enfoncez pour écouter une cassette.
7. **Remote Sensor** (capteur à distance). Pointez votre télécommande vers ce capteur lorsque vous utilisez celle-ci.
8. **Afficheur du syntoniseur radio.**
9. « **TRACK INCREMENT** » Durant l'enregistrement, enfoncez pour séparer les pistes.
10. « **RECORD** » Enfoncez pour activer le mode d'enregistrement (pause).
11. **Affichage ACL.**
12. **Témoin lumineux « TUNED ST »** S'illumine lorsqu'une station est syntonisée correctement.
13. **Haut-parleurs stéréo.**
14. **STOP [ ■ ]** Enfoncez pour arrêter la lecture ou l'enregistrement.
- 15/16. **PLAY/PAUSE [ ►|| ]** Enfoncez pour démarrer la lecture, l'enregistrement, l'achèvement ou l'effacement. Durant la lecture, enfoncez une nouvelle fois pour une pause.
17. **OUVRIR/FERMER [ ▲ ]** En mode CD, PHONO ou AUX, utilisez ce bouton pour ouvrir ou fermer le plateau à disque.  
(Remarque : Ce bouton ne fonctionne pas en mode FM/AM)
18. **Molette « VOLUME »** Tournez pour régler le volume.  
(Remarque: La plage de volume s'étend de 00 à 32).
19. **Plateau à disque**

20. **Piste suivante/précédente et Avance/recul rapide** [ (◀◀ / ▶▶) ]

En mode CD, enfoncez une fois pour passer à la piste suivante/précédente. Maintenez enfoncé pour avancer/reculer rapidement.

21. **Molette « REC LEVEL »** En mode d'enregistrement (pause), tournez pour régler le niveau d'enregistrement.

22. **« FINALIZE »** Enfoncez pour achever l'écriture d'un disque CD-R/CD-RW.

23. **« ERASE »** Enfoncez pour effacer ou annuler l'achèvement de l'écriture d'un disque CD-RW.

24. **Molette de syntonisation radio** En mode FM/AM, tournez pour syntoniser une station.

25. **Prise CASQUE D'ÉCOUTE**

Accepte les fiches de casque d'écoute ou d'écouteur.

26. **ENREG. MANUEL/AUTO** Enfoncez pour sélectionner le mode d'attribution de numéro de piste pour l'enregistrement.

**A. Antenne filaire**

Syntonisez une station en mode FM, déployez l'antenne filaire puis ajustez sa position de manière à obtenir la meilleure réception.

**B. Prises d'entrée auxiliaires (AUX IN)**

Dans le cas de sources audio dotées de prises RCA, insérez la fiche à l'extrémité du câble RCA dans les prises AUX IN et l'autre extrémité dans la source audio. Veillez à brancher la fiche blanche dans la prise blanche (gauche) et la fiche rouge dans la prise rouge (droite).

**C. Cordon d'alimentation CA**

Branchez-le dans une prise murale.

**Vue arrière**

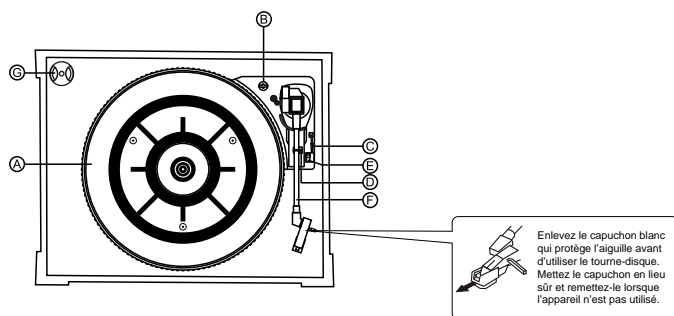
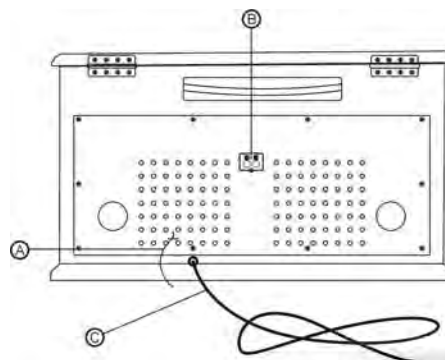

**Composantes de la table tournante**

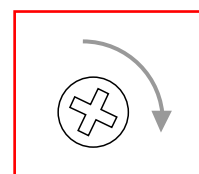

**A. Table tournante.**

**B. Vis de sûreté (pour le transport)** Avant d'utiliser cet appareil, tournez la vis dans le sens **horaire** à l'aide d'une pièce de monnaie ou d'un tournevis.

Important: Lorsque vous transportez l'appareil, tournez la vis dans le sens **antihoraire** pour assujettir le tourne-disque.

La vis argent à l'arrière du tourne-disque joue le rôle de balancier à la fois pour tourne-disque et le bras de lecture.

À l'aide d'une pièce, veuillez tourner cette vis à gauche ou à droite puis faites un essai en déplaçant le bras de lecture au milieu de la broche de centrage. Veuillez noter que cette vis est un balancier qui devra être réglé jusqu'à ce que le bras de lecture se déplace librement vers la fin du disque (milieu de la broche de centrage) et sans rencontrer de résistance et ce, avant même d'utiliser le tourne-disque.

**C. Levier de repérage.** Utilisez ce levier pour soulever le bras de lecture.

**D. Support du bras de lecture.**

**E. Sélecteur de vitesse.**

**F. Bras de lecture.**

Avant l'utilisation, défaire complètement l'attache qui fixe le bras de lecture puis soulever ce dernier.

**G. Adaptateur 45 tours.**

## Installation / Fonctionnement de base

### Installation

1. Retirez le capuchon protecteur de l'aiguille en le tirant délicatement vers l'avant de l'appareil.
2. Retirez tout le matériel d'emballage de l'appareil.
3. Branchez le cordon d'alimentation CA dans une prise murale.

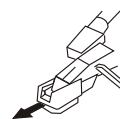
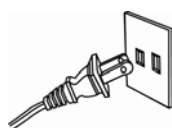

Remarque : Pour prévenir les interférences, évitez d'amalgamer les câbles de signal audio et le cordon d'alimentation CA.

### Fonctionnement de base

1. Enfoncez l'interrupteur POWER (1) pour allumer l'appareil. Attendez que la mention « ---busy » disparaisse de l'affichage.
2. Sélectionnez la source en appuyant sur le bouton du mode correspondant (AUX / PHONE / AM/FM / CD / TAPE) (2).
3. Tournez la molette du VOLUME (3) pour régler le niveau sonore désiré.

### Écoute dans des écouteurs ou un casque d'écoute (non inclus)

Pour une écoute privée, réduisez d'abord le volume au minimum.

Insérez la fiche du casque d'écoute dans la prise PHONES, puis montez le volume en tournant la molette VOLUME.

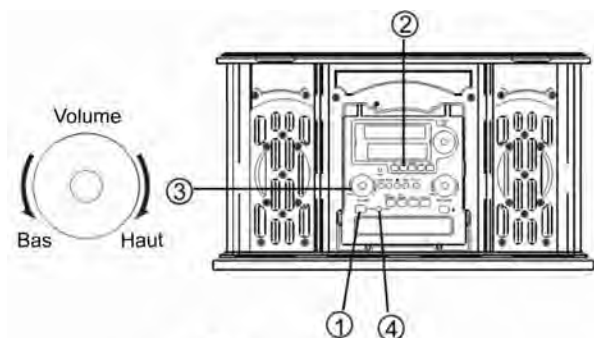

**Remarque :** Les haut-parleurs se désactivent automatiquement dès le branchement du casque d'écoute.

### MISE EN GARDE CONTRE LA CONDENSATION :

Lorsque l'appareil est déplacé à partir d'un endroit froid ou chaud, ou s'il est utilisé à la suite d'un changement brusque de température, la vapeur d'eau dans l'air risque de se condenser sur l'appareil et ainsi gêner son fonctionnement. Dans de tels cas, branchez l'appareil dans une prise CA puis, sans le faire fonctionner, laissez-le atteindre la température ambiante pendant une à deux heures.

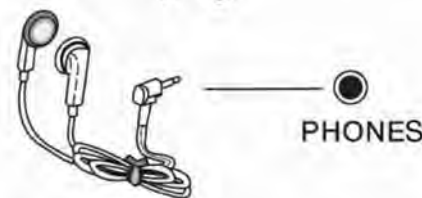

## Télécommande

Lorsque vous utilisez la télécommande, pointez-la vers le capteur à distance situé sur le panneau frontal de l'appareil.

Remarques :

- Même si la télécommande est utilisée dans son rayon d'efficacité, son fonctionnement peut être empêché par des obstacles entre l'appareil et la télécommande.
- Le fonctionnement de la télécommande peut être gêné si elle se trouve à proximité d'autres appareils qui émettent des rayons infrarouges. Il en va de même, à l'inverse, pour les autres appareils.

### Installation des piles

1. Retirez le couvercle du compartiment des piles.

2. Insérez deux piles AAA.

Remarque : Veillez à orienter les piles selon les symboles de polarité « + » et « - » qui apparaissent dans le compartiment.

3. Replacez le couvercle du compartiment des piles.

couvercle du compartiment des piles

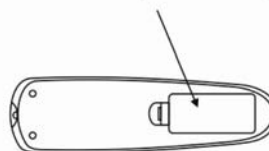

### Remplacement des piles

Lorsque la distance requise entre la télécommande et l'appareil diminue, il est nécessaire de remplacer les piles par des neuves.

### Précautions concernant les piles

Assurez-vous d'insérer les piles selon l'orientation des symboles de polarité « + » et « - ». Utilisez TOUJOURS des piles du même type. Ne mélangez jamais des piles de différents types. Dans le cas de piles rechargeables, reportez-vous aux consignes de sécurité inscrites sur leurs étiquettes. Lorsque la télécommande reste inutilisée sur une longue période de temps (plus d'un mois), retirez les piles pour prévenir les fuites. Ne chauffez ni ne démontez les piles et ne jetez JAMAIS les piles usées au feu.

### Fonctions des boutons de la télécommande

**A. « POWER » Standby** L'appareil sous tension, enfoncez ce bouton pour passer en mode de veille (standby). L'appareil demeurera allumé mais aucune information ne sera affichée.

**B. « OPEN/CLOSE »** Enfoncez pour ouvrir/fermer le plateau à disque.

(Remarque : Ce bouton ne fonctionnera pas en mode FM/AM)

**C. « CD »** Enfoncez pour faire jouer un CD.

**D. « REPEAT »** En mode CD, enfoncez pour sélectionner le mode de répétition.

**E. « PROGRAM »** En mode CD, enfoncez pour programmer des pistes.

**F. « SHUFFLE »** En mode CD, enfoncez pour une écoute aléatoire.

**G. « DISPLAY »** En mode CD, enfoncez pour changer l'affichage.

**H. « TRACK INCREMENT »** Durant l'enregistrement, enfoncez pour diviser les pistes.

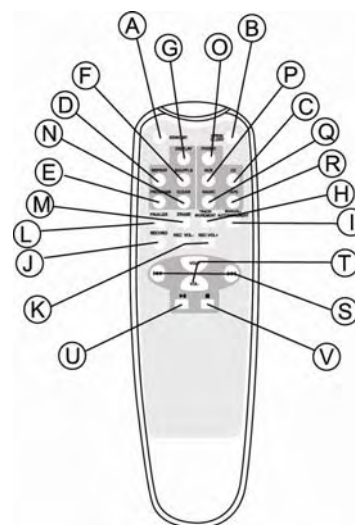

- I. « MANUAL/AUTO INCREMENT »** Enfoncez pour sélectionner le mode d'attribution du numéro de piste.
- J. « RECORD »** Enfoncez pour passer en mode enregistrement (pause).
- K. « REC VOL+ » / « REC VOL- »** En mode enregistrement, tournez pour régler le volume de l'enregistrement.
- L. « FINALIZE »** Enfoncez pour achever l'écriture du disque CD-R/CD-RW.
- M. « ERASE »** Enfoncez pour effacer ou annuler l'achèvement d'un disque CD-RW.
- N. « CLEAR »** En mode CD, enfoncez pour effacer les pistes programmées.
- O. « PHONO »** Enfoncez pour faire jouer un disque vinyle.
- P. « AUX »** Enfoncez « AUX » pour écouter une source audio externe connectée dans la prise AUX IN.
- Q. « RADIO »** Enfoncez pour écouter la radio. Enfoncez une nouvelle fois pour basculer entre les modes AM et FM.
- R. « TAPE »** Enfoncez pour écouter une cassette.
- S. Piste suivante/précédente et Avance/recul rapide [ (◀◀ / ▶▶) ]**  
En mode CD, enfoncez une fois pour sauter à la piste suivante/précédente. Maintenez enfoncé pour avancer/reculer rapidement.
- T. « VOL+ » / « VOL- »** Enfoncez pour régler le volume.
- U. « PLAY/PAUSE » [ ▶|| ]** Enfoncez pour agir de diverses manières sur l'enregistrement : lecture, pause, achèvement ou effacement d'écriture.
- V. STOP [ ■ ]** Enfoncez pour arrêter la lecture ou l'enregistrement.

### Écoute d'un disque vinyle

1. Enfoncez le bouton de sélection « PHONO ».
  2. Ouvrez délicatement le couvercle supérieur.
- Remarque :** Veillez à ne pas coincer votre doigt à l'ouverture du couvercle.
3. Placez un enregistrement en vinyle sur le tourne-disque. S'il s'agit d'un 45 tours, utilisez l'adaptateur inclus.
  4. Sélectionnez la vitesse appropriée (4).

5. Poussez délicatement vers la droite l'agrafe du bras de lecture (5) pour dégager ce dernier.
6. Soulevez le levier de repérage (6) pour dégager le bras de lecture de son support.

7. Déplacez avec soin le bras de lecture vers le bord du disque (ou le début de la piste). Le tourne-disque commencera à tourner.
  8. Abaissez délicatement le bras de lecture en libérant lentement le levier de repérage.
  9. Lorsque la lecture du disque est terminée, le bras revient automatiquement sur son appui et le témoin lumineux s'allume, puis le tourne-disque s'arrête. Pour arrêter la lecture manuellement, soulevez légèrement le bras de lecture à l'aide du levier de repérage et ramenez-le sur son support.
- REMARQUE :** Le bras de lecture prend environ 20 secondes pour revenir sur son appui lorsque l'appareil joue un disque 78 tours.

### Important :

- La fermeture du couvercle supérieur préviendra l'accumulation de poussière sur le tourne-disque.
- Toujours verrouiller l'agrafe du bras de lecture avant de transporter l'appareil.
- Ne placez rien sur le dessus du couvercle du tourne-disque, en particulier lors de la lecture d'un disque.

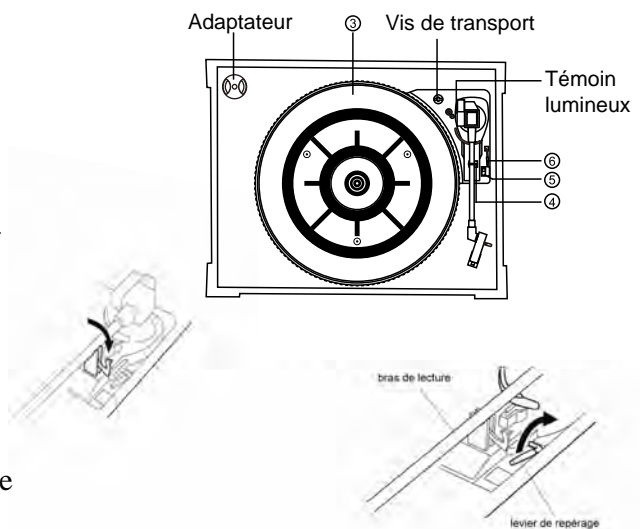

## Écoute d'un CD

1. Enfoncez le bouton de sélection « CD » (1).  
Le libellé « --- BUSY CD » clignotera pendant quelques secondes.

**Remarque :** En l'absence de disque, le libellé « NO DISC » s'affiche.

2. Enfoncez le bouton « OPEN/CLOSE » [ ▲ ]

(**Remarque :** Ce bouton ne fonctionne pas en mode FM/AM)

3. Placez un disque dans le plateau, étiquette imprimée vers le haut.

4. Enfoncez le bouton « OPEN/CLOSE » [ ▲ ] pour fermer le plateau.

5. Enfoncez le bouton « PLAY/PAUSE » [ ▶|| ] pour commencer la lecture.

6. Pour faire une pause, enfoncez le bouton « PLAY/PAUSE » [ ▶|| ].

Enfoncez une nouvelle fois pour relancer la lecture.

7. Pour sauter des pistes vers l'avant ou l'arrière, enfoncez le bouton de saut correspondant [ (◀◀ / ▶▶) ]. Une seule pression sur [ ◀◀ ] relancera la piste courante. Deux pressions de suite sur [ ◀◀ ] vous retourneront au début de la piste précédente.

8. Pour avancer ou reculer rapidement sur une piste, maintenez enfoncé le bouton de saut correspondant jusqu'à atteindre la position désirée.

9. Pour arrêter la lecture, enfoncez le bouton STOP [ ■ ].

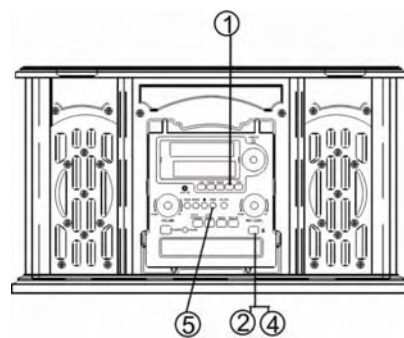

### Important :

- Ne placez pas plus d'un disque sur le plateau.
- Le disque doit être placé au centre du plateau à disque. Un disque incorrectement chargé peut causer un dommage permanent au mécanisme du volet du plateau.
- Ne poussez pas le plateau à CD – Servez-vous toujours du bouton OPEN/CLOSE.
- Le chargement d'un disque peut prendre un certain moment durant lequel tous les boutons sont temporairement désactivés.

### Affichage

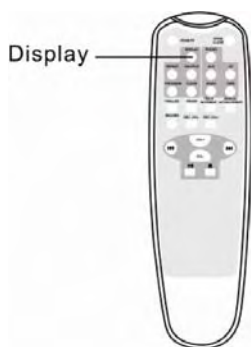

Chaque pression sur le bouton DISPLAY fait défiler les options suivantes du mode affichage :

- Numéro de piste + Durée de piste (mode d'affichage par défaut)
- Décompte de la durée de piste
- Durée de piste
- Durée du CD

## Répétition de la lecture

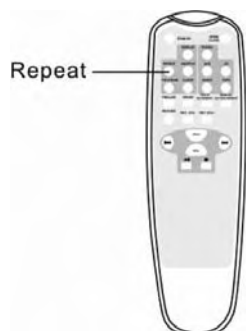

Chaque pression sur le bouton REPEAT fait défiler les options suivantes du mode répétition :

REPEAT ALL (Répéter de la totalité du CD)  
La totalité du CD sera jouée à répétition.

REPEAT 1 (Répéter une piste)  
La piste courante sera jouée à répétition. Si vous enfoncez le bouton ( ◀◀ ou ▶▶ ) pour sélectionner une autre piste, la piste sélectionnée sera jouée à répétition.

### **Remarques :**

- Le mode répétition sera annulé sur pression de l'un des boutons suivants : OPEN/CLOSE, POWER, FM/AM, PHONE. AUX, TAPE.
- La répétition de lecture fonctionne seulement avec les disques dont l'écriture est achevée.

## Lecture aléatoire

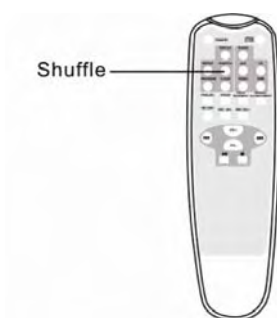

Pour écouter des pistes de CD selon une séquence aléatoire (au hasard), enfoncez le bouton SHUFFLE durant la lecture.

### **Remarques :**

- Une pression sur le bouton [ ▶▶ ] durant la lecture aléatoire sélectionne la piste suivante au hasard.
- Le mode aléatoire (shuffle) sera annulé sur pression de l'un des boutons suivants : OPEN/CLOSE, POWER, FM/AM, PHONE. AUX, TAPE.
- Une fois la lecture aléatoire de toutes les pistes terminée, l'appareil s'arrête et le mode aléatoire est annulé.
- Une piste ne peut pas être répétée durant une lecture aléatoire.
- La lecture aléatoire ne fonctionne pas lors d'une lecture programmée.
- La lecture aléatoire ne fonctionne qu'avec des disques dont

l'écriture est achevée.

## Lecture programmée

Il est possible de programmer jusqu'à 32 pistes dans la séquence désirée.

### **Remarques :**

- La lecture aléatoire ne fonctionne pas durant la lecture programmée.
- La lecture programmée ne fonctionne qu'avec un disque dont l'écriture est achevée.

1. Enfoncez « CD » pour passer en mode CD, puis chargez un CD.
2. Le CD à l'arrêt, enfoncez le bouton PROGRAM.

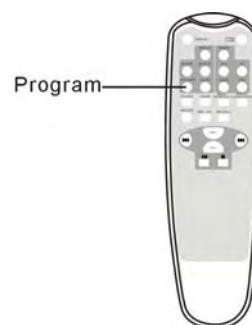

3. Le témoin lumineux « PROGRAM » clignote et « P-01 » s'affiche.
4. Enfoncez ( ◀◀ ou ▶▶ ) pour sélectionner un numéro de piste.
5. Enfoncez le bouton PROGRAM une nouvelle fois pour programmer la piste sélectionnée.
6. « P-02 » s'affiche. Répétez les étapes 4 à 6 pour programmer les autres pistes.

[Illustration]

7. Lorsque la sélection des numéros de piste est terminée, enfoncez le bouton PLAY (HI) pour commencer la lecture programmée.

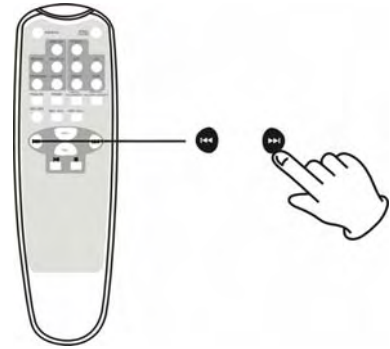

8. Pour annuler le mode programmation, enfoncez STOP (▶||).

Pour vérifier la séquence de programmation

En mode d'arrêt stop (■), enfoncez ( ◀◀ ou ▶▶ ) à répétition pour afficher les numéros de piste que vous avez programmés.

Pour ajouter une piste à la fin du programme :

En mode d'arrêt, enfoncez le bouton PROGRAM.

Sélectionnez un numéro de piste en enfonçant ( ◀◀ ou ▶▶ ), puis enfoncez le bouton PROGRAM. La piste sélectionnée sera ajoutée à la fin du programme.

Pour effacer la dernière piste du programme :

En mode d'arrêt, enfoncez le bouton CLEAR pour effacer la dernière piste du programme.

Pour effacer le programme :

Enfoncez STOP lorsque le CD est déjà arrêté, ou enfoncez un des boutons suivants : OPEN/CLOSE, POWER, FM/AM, PHONO ou AUX.

**Écoute de la radio**

1. Enfoncez le bouton « FM/AM » (1).
- Enfoncez une nouvelle fois pour alterner entre AM et FM.
2. Syntonisez la station désirée à l'aide de la molette de syntonisation de la radio (2).

Remarque : En mode FM, le témoin lumineux « TUNED ST » s'allume en rouge lorsque la station est correctement syntonisée.

Réglage pour obtenir une meilleure réception

Diffusion AM : Tournez l'appareil pour trouver la meilleure position.

Diffusion FM : Déployez et repositionnez l'antenne FM.

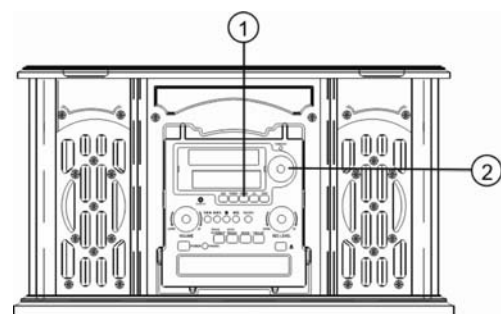

## Écoute d'un appareil audio externe (mode AUX)

En mode AUX (auxiliaire), cet appareil peut lire de l'audio provenant d'une source externe (iPod, lecteur MP3, lecteur CD portable, etc.).

Deux prises AUX IN sont présentes (avant et arrière). Lors du branchement d'un appareil doté d'une prise pour casque d'écoute, utilisez le câble muni de fiches 3,5 mm à chaque extrémité ainsi que la prise AUX IN à l'avant.

Les prises AUX IN arrière (rouge et blanche) peuvent être utilisées avec des appareils qui nécessitent des connexions RCA (lecteur DVD, etc.).

1. Branchez une extrémité du câble AUX IN (inclus) dans la prise AUX IN (à l'avant ou l'arrière de l'appareil).
2. Branchez l'autre extrémité du câble dans la prise pour casque d'écoute (ou les prises RCA) de la source audio externe.

**Important :** Si les prises AUX IN avant et arrière sont toutes connectées aux câbles AUX IN en même temps, seule la prise avant sera active.

### FONCTION AUX (auxiliaire)

Veuillez utiliser cette fonction pour enregistrer à partir d'autres sources telles que CD, karaoké et radio. Nous recommandons aussi d'utiliser cette fonction pour faciliter l'écriture cassette à CD. Veuillez utiliser le câble AUX inclus et connectez une extrémité à la prise AUX à l'avant. Connectez l'autre extrémité à une radiocassette ou tout autre appareil stéréo, lecteur CD, lecteur MP3, karaoké, etc... ou à leur prise pour casque d'écoute.

Laissez la fonction AUX active et suivez les instructions d'enregistrement.

## Écoute d'une cassette

1. Chargez une cassette audio dans l'appareil (sur la droite). La lecture débutera automatiquement.
2. Enfoncez le bouton de moitié pour faire avancer le ruban rapidement. Enfoncez le bouton légèrement pour relancer la lecture.
3. Enfoncez le bouton complètement pour terminer la lecture et éjecter la cassette.

Enregistrement vers un CD-R/CD-RW

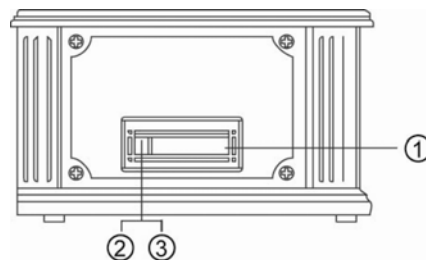

## Enregistrement d'un CD-R / CD-RW

### Au sujet des disques CD-R et CD-RW

- Les disques CD-R peuvent être enregistrés une seule fois et ne peuvent être effacés ni ré-enregistrés. Il est cependant possible d'ajouter des enregistrements en autant qu'il reste de l'espace disponible (et que l'écriture du disque n'a pas été achevée).

- Les disques CD-RW vous permettent d'annuler l'achèvement d'un disque et d'effacer la dernière piste ou le CD en entier. On peut les réutiliser pour de nouveaux enregistrements.

**Remarque :** Il se peut que les disques CD-RW ne jouent pas correctement sur tous les lecteurs CD. Par contre, les disques CD-R sont compatibles avec la plupart des lecteurs.

**Important :** Ne fermez pas l'appareil ni ne débranchez le cordon électrique lorsque « --- Busy » est affiché puisque tous les boutons sont alors temporairement désactivés. Veuillez lire toutes les étapes ci-dessous avant de commencer l'enregistrement.

## **AVANT L'ENREGISTREMENT**

Le matériel audio provenant des sources PHONO, TAPE ou AUX peut être enregistré sur l'enregistreur de CD.

### **Préparation de la source audio pour l'enregistrement**

1. Sélectionnez la source audio désirée en enfonçant le bouton de sélection correspondant (« PHONO », « TAPE » ou « AUX »).
2. Préparez la source audio à jouer normalement (appareil audio externe / disque vinyle / cassette).
3. Chargez un disque CD-R / CD-RW puis fermez le plateau à disque.
4. Assurez-vous que les libellés « NO TOC » et « CR-R » (ou « CD-RW ») apparaissent dans la partie supérieure gauche de l'afficheur. S'ils n'apparaissent pas, les fonctions d'enregistrement ne fonctionneront pas.



Remarque : « NO TOC » est l'abréviation de « No table of contents » (pas de table des matières) indiquant ainsi que le CD est vierge.

### **Sélection du mode d'attribution de piste automatique**

La séparation de piste peut être attribuée automatiquement en fonction de la baisse du niveau sonore sous un certain seuil (-20db/-30db/-40db) pendant plus de deux secondes.

Enfoncez le bouton AUTO/MANUAL à répétition (ou MANUAL/AUTO INCREMENT sur la télécommande) pour défiler parmi les modes suivants :



#### **« AUTO TRACK -20db »**

Une nouvelle piste sera attribuée dès que le niveau sonore tombe sous -20db.



#### **« AUTO TRACK -30db »**

Une nouvelle piste sera attribuée dès que le niveau sonore tombe sous -30db.



#### **« AUTO TRACK -40db »**

Une nouvelle piste sera attribuée dès que le niveau sonore tombe sous -40db



#### **Attribution de piste manuelle**

Les pistes ne seront pas attribuées automatiquement. Une nouvelle piste sera attribuée sur simple pression du bouton « TRACK INCREMENT ».

La fonction AUTO TRACKING sert à séparer chaque morceau de musique que vous enregistrez sur CD à partir de la période de silence placée entre les morceaux de vos disques vinyle ou cassettes. La valeur en décibels (inférieur -20-30-40 supérieur) vous permet de choisir le niveau sonore minimal qui peut subsister entre les morceaux de musique comme critère d'attribution d'une nouvelle piste. Si la qualité d'enregistrement de votre source n'est pas des meilleures, il est recommandé d'utiliser la fonction « MANUAL TRACKING » pour améliorer la qualité.

## ENREGISTREMENT

- 1) Placez d'abord un CD-R ou CD-RW vierge sur le plateau à disque puis fermez ce dernier.
- 2) Assurez-vous de lire « NO TOC CD-R (ou CD-RW) » sur l'afficheur.
- 3) Placez votre source musicale puis enfoncez le bouton (PHONO, TAPE ou AUX)
- 4) Si vous utilisez un disque vinyle, placez-le sur le tourne-disque.
- 5) Enfoncez le bouton « RECORD ».
- 6) Réglez le volume d'enregistrement à environ la moitié de son échelle (vous pourrez ajuster le volume de l'enregistrement suivant si le niveau vous paraît trop haut ou trop bas).
- 7) Placez l'aiguille sur le disque puis enfoncez le bouton « PLAY/PAUSE » (il ressemble à ceci - ►||)
- 8) Vous êtes maintenant en cours d'enregistrement.
- 9) Lorsque l'enregistrement de la dernière pièce d'une face du disque est terminé, enfoncez le bouton « PLAY/PAUSE » pour faire une pause - ►||).
- 10) En mode PAUSE, placez le disque sur l'autre face et remettez l'aiguille.
- 11) Enfoncez le bouton « PLAY/PAUSE » une nouvelle fois pour relancer l'enregistrement.
- 12) Une fois l'enregistrement terminé, patientez environ 10 secondes puis enfoncez le bouton d'arrêt.

### Passage en mode enregistrement (pause)

1. Enfoncez le bouton « RECORD » pour passer en mode enregistrement (pause). Le symbole (||) apparaîtra à la gauche de l'afficheur).



Si le mode AUTO TRACK est sélectionné, le libellé « AUTO TRACK » apparaîtra dans le centre inférieur de l'afficheur.

2. Faites un essai en faisant jouer la source audio à enregistrer et tournez la molette « REC LEVEL » pour régler le volume d'enregistrement, en veillant à ce que le niveau le plus élevé ne dépasse pas l'indicateur « OVER » sur l'échelle à la droite inférieure de l'afficheur.

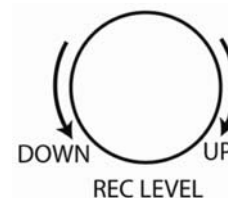

Remarque : Veillez à ne pas trop baisser le volume d'enregistrement au risque d'obtenir un volume très bas à l'écoute.

3. Une fois le volume d'enregistrement est réglé, assurez-vous que la source audio est prête pour l'enregistrement.

### Passage en mode enregistrement (lecture)

1. Enfoncez le bouton PLAY/PAUSE (►||) pour commencer l'enregistrement. Le symbole (►) apparaîtra à la gauche de l'afficheur, indiquant que l'enregistrement est en cours.

2. Faites jouer la source audio normalement.\*

#### \*Attribution de piste manuelle

**Remarque :** Le bouton « TRACK INCREMENT » fonctionnera quel que soit le réglage de la fonction MANUAL/AUTO REC. Durant l'enregistrement, enfoncez TRACK INCREMENT pour terminer la piste en cours et en attribuer une nouvelle. Le numéro de piste en cours est indiqué sur l'afficheur.

### Faire une pause temporaire de l'enregistrement (mode enregistrement (pause))

Enfoncez le bouton PAUSE ( ►|| ). Le processus d'enregistrement cessera temporairement. Pour relancer l'enregistrement, enfoncez le bouton PLAY/PAUSE ( ►|| ) une nouvelle fois.

**Important :** Un nouveau numéro de piste est attribué à chaque pause ou arrêt de l'enregistrement. Il n'est donc pas possible d'enregistrer une seule piste en plusieurs étapes.

3. Enfoncez le bouton STOP ( ■ ) pour arrêter l'enregistrement.

**Remarque :** L'enregistrement s'arrête automatiquement dès que le tourne-disque cesse de tourner. Mais pour éviter de capter le bruit du bras de lecture, il est préférable d'arrêter l'enregistrement manuellement à l'aide du bouton STOP.

### ACHÈVEMENT D'UN CD

- 1) Après une pression sur STOP, enfoncez le bouton de fonction « CD ».
- 2) Le libellé « BUSY » s'affiche.
- 3) Puis « BUSY » disparaît et sont affichés le nombre de pistes et la durée d'enregistrement sur le CD.
- 4) Enfoncez le bouton « FINALIZE », le libellé « FiN-d » s'affiche.
- 5) Enfoncez ensuite le bouton « PLAY/PAUSE ».
- 6) Le CD se mettra à tourner et « BUSY » s'affichera de nouveau.
- 7) Une fois l'enregistrement du CD totalement achevé, le plateau à disque éjectera le CD automatiquement et celui-ci pourra être joué dans d'autres lecteurs.

L'écriture d'un disque CD-R ou CD-RW doit être achevée avant qu'il puisse être joué dans un lecteur CD standard. Lors de l'achèvement, une table des matières (Table of Contents / TOC) est écrite sur le CD.

L'écriture d'un disque CD-R ou CD-RW doit être achevée avant que celui-ci puisse être joué sur un lecteur CD standard. Durant la phase d'achèvement, une table des matières (Table of Contents / TOC) est écrite sur le CD.

Il est impossible d'enregistrer des pistes supplémentaires sur un CD-R dont l'écriture est achevée. Par contre, l'achèvement d'un disque CD-RW peut être annulé pour permettre un nouvel enregistrement.

1. En mode d'arrêt, enfoncez le bouton « FINALIZE ». Si vous n'êtes pas dans ce mode, enfoncez STOP ( ■ ). Le libellé « FIN—d » apparaîtra sur l'afficheur.

**Remarque :** Pour annuler le processus d'achèvement à ce moment, enfoncez STOP ( ■ ).

2. Enfoncez le bouton « PLAY » ( ►|| ) pour démarrer la phase d'achèvement. Le libellé « — BUSY » s'affiche, attendez qu'il disparaisse. Lorsque l'achèvement est terminé, le plateau à disque s'ouvre automatiquement.

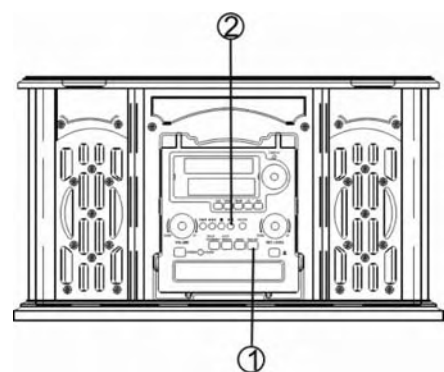

**Remarque :** Selon le contenu qui a été enregistré, la phase d'achèvement peut parfois prendre quelques minutes.

## **EFFACEMENT D'UN CD-RW (CD-RW SEULEMENT)**

L'effacement ne fonctionne que sur un disque CD-RW dont l'écriture n'est pas achevée. Si le disque CD-RW est passé par la phase d'achèvement, il faut d'abord annuler celle-ci. Avec un CD-RW, il est possible d'effacer la dernière piste enregistrée ou encore le disque en entier. Tous les effacements sont permanents, ils ne peuvent être annulés.

### **Annulation de l'achèvement d'un CD**

Remarque : Ignorez cette étape si le CD-RW n'est pas achevé.

1. Disque CD-RW achevé en place, enfoncez le bouton « ERASE » tout en étant en mode arrêt. Le libellé « UNF IN—d » s'affiche.

Remarque : Pour annuler le processus d'annulation de la phase d'achèvement, enfoncez STOP (■).

2. Enfoncez le bouton PLAY ([Symbol]) pour démarrer l'annulation de la phase d'achèvement. Le libellé « — BUSY » s'affiche puis disparaît, l'achèvement du disque est alors annulé.

Remarque : Selon le contenu qui a été enregistré, la phase d'achèvement peut parfois prendre quelques minutes.

### **Effacement de la dernière piste enregistrée**

1. Disque CD-RW non achevé en place, enfoncez le bouton de sélection « CD ».

2. En mode arrêt, enfoncez le bouton « ERASE ». Le libellé « ErA » et le dernier numéro de piste enregistré s'affichent.

3. Enfoncez le bouton (▶II) pour commencer l'effacement de la dernière piste. Le libellé « — Busy » s'affiche puis disparaît, indiquant que la piste a été effacée en permanence du CD-RW.

4. Répétez les étapes 2 et 3 pour effacer d'autres pistes une à une.

Remarque : Si aucune piste n'est présente sur le CD-RW, le bouton « ERASE » n'aura aucun effet.

Remarque : Vous ne serez pas en mesure d'effacer la dernière piste d'un CD-RW dont l'enregistrement a été réalisé sur un autre appareil.

### **Effacement de toutes les pistes**

1. Disque CD-RW non achevé en place, enfoncez le bouton de sélection « CD ».

Remarque : Pour annuler le processus d'achèvement à ce moment, enfoncez STOP (■).

2. Maintenez enfoncé le bouton « ERASE » jusqu'à voir apparaître « ErAALL » sur l'afficheur.

3. Enfoncez le bouton (▶II) pour démarrer l'effacement de toutes les pistes sur le CD. Le libellé « — Busy » s'affiche puis disparaît pour laisser la place à « 000 00:00 » pour confirmer que le CD est effacé.

## **Entretien / manipulation adéquate**

### **Manipulation d'un disque compact**

Placez toujours le disque sur le plateau avec son étiquette vers le haut (les disques compacts ne peuvent être lus ou enregistrés que sur un seul côté)

Pour retirer un disque de son boîtier, appuyez au centre de celui-ci puis soulevez le disque en ligne droite en le tenant délicatement par la bordure.

Pour nettoyer un disque, essuyez sa surface à l'aide d'un linge doux et sec, en procédant depuis le trou central vers la bordure extérieure.

N'utilisez jamais de produits chimiques tels que vaporisateur pour disque vinyle, vaporisateur ou liquide antistatique, benzine ou diluant pour nettoyer un disque; ces produits endommageront la surface de plastique d'une façon irréparable.

Remettez le disque dans son boîtier après l'utilisation afin de le protéger contre la poussière et les rayures.

N'exposez pas le disque à lumière directe du soleil, à un taux d'humidité élevé ni à une haute température sur une longue période de temps.

Les disques CD-R et CD-RW imprimables ne sont pas recommandés puisque l'étiquette peut devenir collante et endommager l'appareil.

Utilisez un crayon-feutre doux à base d'huile pour inscrire l'information sur l'étiquette. N'utilisez jamais un stylo ou un crayon à pointe dure, au risque d'endommager la face enregistrée.

N'utilisez pas de CD de forme irrégulière (octogonale, en coeur, de la taille d'une carte d'affaires, etc.) car ils peuvent endommager l'appareil.

Lisez toutes les mises en garde fournies avec le disque CD-R ou CD-RW.

Ne manipulez jamais un disque avec les doigts sales.

N'insérez jamais un disque dont la surface comporte une craquelure.

### **Manipulation d'un disque vinyle**

Ne touchez pas aux sillons du disque. Ne le manipulez que par la bordure ou l'étiquette avec des mains propres. Toucher à la surface du disque peut entraîner une diminution de la qualité sonore.

Nettoyez le disque en essuyant délicatement sa surface à l'aide d'un linge antistatique doux.

Conservez les disques dans leur pochette de protection.

Rangez les disques à la verticale, appuyés sur leur bordure.

Évitez d'exposer les disques directement aux rayons du soleil, à proximité d'une source de chaleur (radiateurs, poêles, etc.) ou à un endroit soumis aux vibrations, poussière, chaleur, froid ou humidité excessifs.

### **Entretien général**

- Débranchez le cordon électrique de la prise murale en tirant directement sur sa fiche. Ne tirez jamais ailleurs sur le cordon.
- Ne touchez pas à la tête de lecture laser pour la garder propre et n'oubliez pas de fermer le plateau à disque.
- Ne tentez pas de nettoyer l'appareil à l'aide de solvants chimiques car ils risquent d'abîmer le fini.
- Nettoyez à l'aide d'un linge propre et sec.
- Pour couper complètement l'alimentation électrique à ce produit, débranchez le cordon d'alimentation de la prise murale. Veillez à débrancher l'appareil si vous ne prévoyez pas l'utiliser pendant une période prolongée.

### **Remplacement de la pointe de lecture du tourne-disque**

Dans des conditions d'utilisation normales, la pointe de lecture devrait durer environ 50 heures. Il est cependant recommandé de la remplacer dès qu'une modification de la qualité sonore est perceptible.

L'utilisation prolongée d'une pointe usée risque d'abîmer le disque. La vitesse plus élevée d'un disque 78 tours entraîne une usure plus rapide.

#### **Enlèvement de la pointe de lecture usée :**

1. Insérez un tournevis au bout de la pointe de lecture et poussez vers le bas (A).
2. Retirez la pointe en la tirant vers le bas et l'avant simultanément.

#### **Pose d'une nouvelle pointe de lecture :**

1. Tenez le bout avant de la pointe et insérez son bout arrière (B) en premier.
2. Poussez la pointe de lecture vers le haut (C) jusqu'à verrouiller son extrémité en place.



Tiges de guidage (intérieur)

**Mise en garde :**

- Veillez à ne pas courber la pointe de lecture.
- Ne touchez pas à l'aiguille pour éviter de vous blesser à la main.
- Coupez l'alimentation électrique à l'appareil avant de remplacer la pointe de lecture.
- Gardez à l'écart des enfants.

**Caractéristiques techniques****GÉNÉRAL**

Alimentation requise	120 VCA - 60 Hz
Consommation	42 W
Dimensions (L x H x P)	20,1 x 12,2 x 13,6 po (approx.)
Poids	29,1 lb (approx.)

**AMPLIFICATEUR**

Puissance de sortie	5 W + 5 W
Réponse en fréquence	60 à 20 000 Hz

**HAUT-PARLEURS**

Type	1 voie
Impédance	4 ohms
Puissance d'entrée	Max. 10 W

**Radio FM**

Bande	88 à 108 MHz
-------	--------------

**Radio AM**

Bande	530 à 1 710 KHz
-------	-----------------

**LECTEUR DE CD**

Réponse en fréquence	60 à 20 000 Hz +1-4 dB
Rapport signal sur bruit	55 dB (IEC-A)

**LECTEUR DE CASSETTE**

Système de pistes	4 pistes, 2 canaux stéréo
Vitesse du ruban	4,8 cm/sec
Fluctuations de vitesse	0,4 % (WRMS)
Réponse en fréquence	125 à 6 300 Hz +/-6 dB

**TOURNE-DISQUE**

Moteur	Servomoteur CC
Entraînement	Par courroie
Vitesses	33-1/3, 45 et 78 tours/min
Rapport signal sur bruit	Plus de 50 dB
Type de cartouche	Céramique stéréo
Pointe de lecture	402-M208-165

## Guide de dépannage

	Symptôme	Cause probable	Solution
GÉNÉRAL	L'appareil ne s'allume pas.	L'appareil est débranché.	Brancher l'appareil dans une prise électrique CA.
	Aucun son ne sort des haut-parleurs.	Le réglage du volume est trop bas. L'entrée sélectionnée ne correspond pas à la source audio.	Régler le volume. Sélectionner la bonne source à l'entrée.
	Bruit/distorsion à la sortie du son.	L'appareil est trop près du téléviseur ou d'un autre appareil qui interfère.	Éteindre le téléviseur ou l'autre appareil et replacer le produit.
CASSETTE	La cassette ne joue pas.	La cassette n'est pas insérée correctement. La cassette est en bout de course.	Insérer la cassette correctement. Tourner la cassette.
RADIO FM/AM	Impossible d'écouter une station, ou le signal est faible.	La station n'est pas syntonisée correctement. Un téléviseur est allumé à proximité et brouille la radio.	Syntoniser correctement la station désirée. Éteindre le téléviseur qui brouille les ondes.
	Le son est déformé.	L'antenne n'est pas orientée correctement.	Réorienter l'antenne jusqu'à l'amélioration du son.
LECTEUR CD	Le CD s'arrête dès le début, ou l'appareil fait une pause ou s'arrête en cours de lecture.	Le CD est inséré à l'envers. La poussière, la saleté ou la condensation affecte le CD.	Insérer le CD avec l'étiquette vers le haut. Nettoyer et assécher le CD avec soin.
	Aucun son ne se fait entendre.	Le lecteur CD est en mode pause.	Enfoncer le bouton PLAY/PAUSE.
	La lecture du CD est bruyante, s'arrête ou fait des sauts.	Le CD est rayé, abîmé ou voilé. Le disque est très sale.	Remplacer le CD par un autre en bon état. Nettoyer soigneusement le CD.
	Le plateau à CD ne s'ouvre pas.	Le mode FM/AM est sélectionné.	Sélectionner le mode AUX, PHONO, CD ou TAPE.
	Les boutons ne fonctionnent pas correctement.	L'appareil est en cours de traitement d'informations (« ---Busy » est affiché). Il faut redémarrer l'appareil.	Attendre la fin du traitement. Éteindre puis rallumer l'appareil.
PHONO	La performance audio du tourne-disque décline.	La pointe de lecture est usée.	Remplacer la pointe de lecture.
AUX	Aucune sortie de son avec un appareil audio externe branché dans la prise AUX IN.	Les prises AUX IN sont connectées à l'avant et l'arrière simultanément.	Déconnecter la prise AUX IN à l'avant.

Pour obtenir de l'assistance concernant ce produit, communiquez avec Innovative Technology au TOLL FREE# 1-877-ITECH-97 (1-877-483-2497)



Toute modification à cet appareil qui n'est pas expressément approuvée par la partie responsable de sa conformité pourrait annuler le droit d'usage de cet appareil.

**REMARQUE :** Cet appareil a été testé et jugé conforme aux limites de classe B pour les appareils numériques en vertu de la Partie 15 des règles de la FCC. Ces limites visent à procurer une protection raisonnable contre le brouillage nuisible dans une installation résidentielle. Cet appareil génère, utilise et peut diffuser de l'énergie des fréquences radio et, s'il n'est pas installé et utilisé conformément à ces instructions, peut causer un brouillage nuisible pour la réception radio. Cependant il n'y a aucune garantie que ces interférences ne se produiront pas dans une installation particulière.

Si cet appareil cause un brouillage nuisible, ce qui peut se vérifier en éteignant puis rallumant l'appareil, l'utilisateur peut tenter d'y remédier par l'une des mesures suivantes :

- Réorienter ou repositionner l'antenne de réception.
- Déplacer l'émetteur à un autre emplacement.
- Augmenter la distance entre l'appareil et le récepteur.
- Brancher l'appareil dans une prise d'un circuit différent de celui auquel est branché le récepteur.
- Consulter le revendeur ou un technicien spécialisé en radio-télévision pour obtenir de l'aide.

Déclaration indiquant que le produit est conforme à la partie 15. (i.e Cet appareil est conforme avec la partie 15 des règles de la FCC. L'opération est soumise aux deux conditions suivantes : (1) cet appareil ne provoque pas des interférences nuisibles, et (2) Cet appareil doit accepter toute interférence reçue, y compris les interférences qui causent un fonctionnement indésirable.

#### **CALIFORNIA PROP 65 WARNING**

**AVERTISSEMENT :** Ce produit contient des substances chimiques connus au l'état de Californie pour provoquer des défaut de naissance ou autres dommages reproductifs. Pour avoir plus de renseignements sur ces règlements et une liste des produits chimiques, connectez-vous sur le site suivantes : <http://www.oehha.ca.gov/prop65.html>

Innovative Technology Electronics Corp.

Garantie limitée

90 jours pour la main-d'oeuvre, un an pour les pièces

Innovative Technology Electronics Corp. (IT) garantit que ce produit est exempt de « défaut » de pièces dans des conditions normales d'utilisation pendant une période de « un an » à partir de la date d'achat original. La garantie n'est pas transférable. IT consent, durant la période initiale de « 90 jours », à réparer « sans frais » le produit si celui-ci est jugé défectueux. IT consent de plus à acquitter les frais de réparation ou de remplacement des « pièces » endommagées pendant une période de « un an » à partir de la date d'achat original. La garantie ne couvre pas les dommages cosmétiques, les antennes, les cordons c.a., les boîtiers, les bandeaux, les cache-oreilles, ou les dommages causés par les sautes de puissance, le raccordement à une source d'alimentation ou à des réglages inadéquats, l'usage impropre, la manipulation inappropriée, un accident, une catastrophe naturelle ou une tentative de réparation par un prestataire de service non agréé.

Pour obtenir des prestations de service, l'acheteur original DOIT soumettre un coupon de caisse / une preuve d'achat indiquant la date d'achat, le montant payé, et le nom du magasin. Expédiez l'appareil, port payé, à l'adresse ci-dessous, dans son emballage original ou autre emballage semblable pour éviter d'endommager l'appareil. Vous devez indiquer votre nom, adresse d'expédition et numéro de téléphone. Aucun retour ne sera expédié à une case postale. Veuillez joindre un chèque ou mandat-poste de 12 \$ à l'ordre de Innovative Technology Electronics Corp. pour acquitter les frais de manutention et de retour. (IT) n'est pas responsable des délais ou des réclamations non traitées si l'acheteur ne fournit pas tous les renseignements nécessaires.

Pour toutes questions ou retours, veuillez écrire à :

Customer Service Dept.

Innovative Technology Electronics Corp

4 Anchor Way, Port Washington, NY 11050

TOLL FREE# 1-877-ITECH-97 (1-877-483-2497)

Website: [www.ithomeproducts.com](http://www.ithomeproducts.com)

Support's email address : [support@ithomeproducts.com](mailto:support@ithomeproducts.com)

Il n'existe aucune garantie expresse, sauf celle qui est indiquée ci-dessus.

**TOUTE RÉPARATION OU ÉCHANGE EN VERTU DE CETTE GARANTIE CONSTITUE LE RECOURS EXCLUSIF DU CLIENT. (IT) N'EST PAS RESPONSABLE DES DOMMAGES INDIRECTS OU ACCESSOIRES À CE PRODUIT EN CAS DE RUPTURE DE GARANTIE EXPRESSE OU TACITE, SAUF DANS LE CAS OÙ LA LOI APPLICABLE L'INTERDIT. TOUTE GARANTIE TACITE DE QUALITÉ MARCHANDE OU D'APTITUDE À UN USAGE PARTICULIER RELATIVE À CE PRODUIT SE LIMITE À LA DURÉE DE CETTE GARANTIE.** Certaines provinces interdisent l'exclusion ou la limitation des dommages indirects ou accessoires, ou les limitations concernant la durée de la garantie tacite. Il se peut donc que les exclusions ou limitations susmentionnées ne s'appliquent pas à vous. Cette garantie vous confère des droits légaux particuliers, et vous pourriez jouir d'autres droits selon votre province de résidence.

